

第六篇 诚意





零部件销售业务室——
这里会收到许多来自于
全国各地使用 YKK AP 商品的
客户及员工关于各种零部件
问题的咨询。



有一个人一直在认
真确认各种各样的咨询

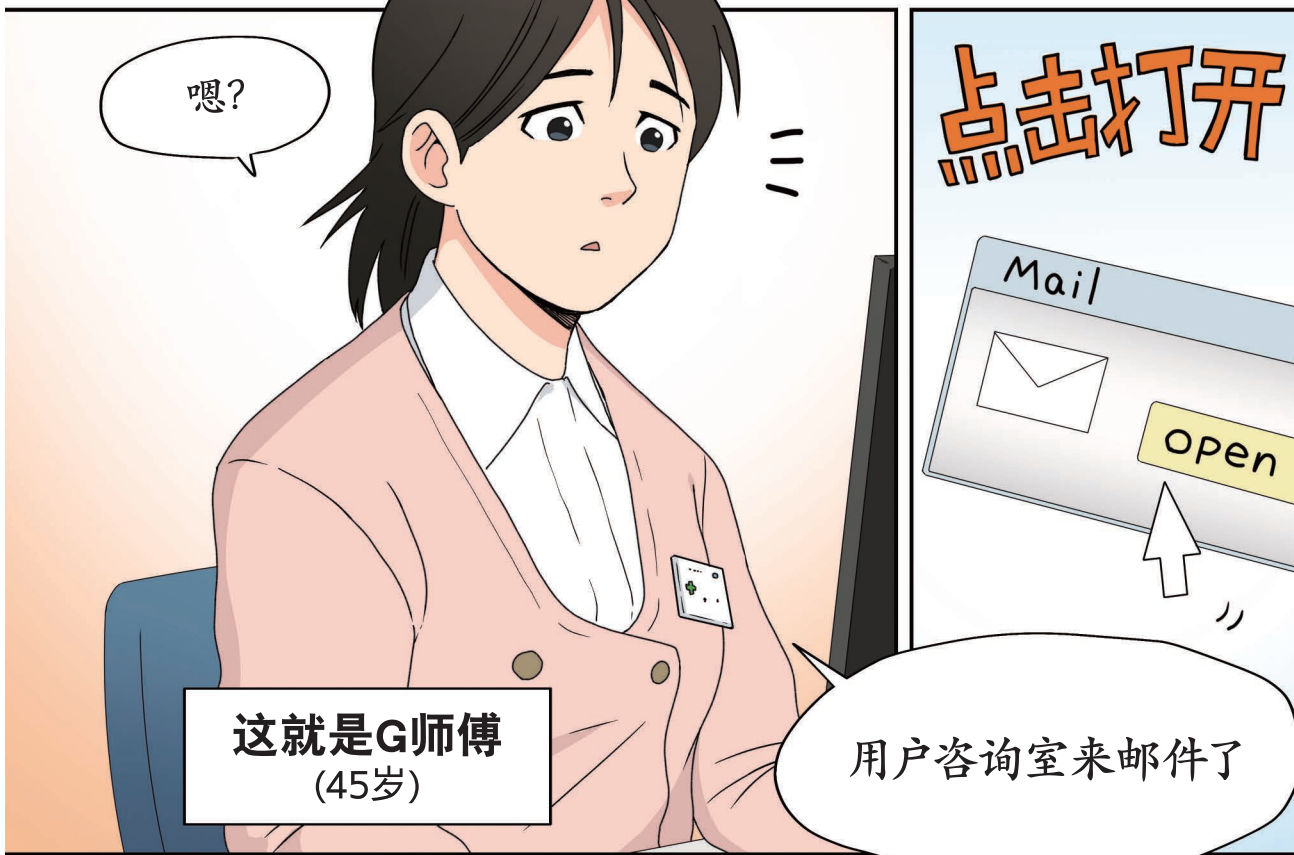

嗯?

这就是G师傅
(45岁)

用户咨询室来邮件了

标题：G 师傅，您知道这种滑轮吗？

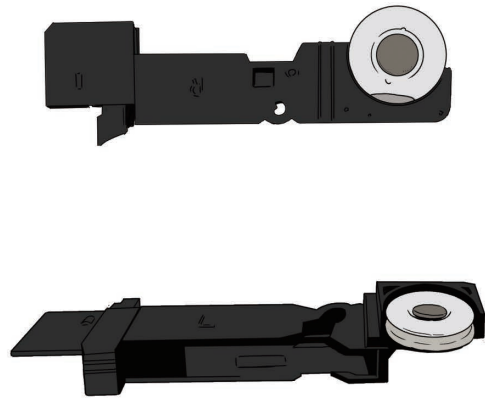
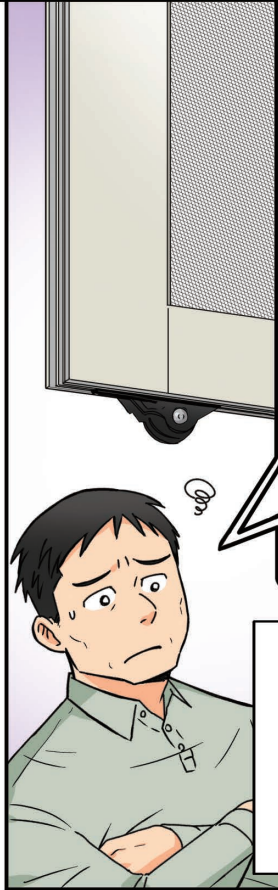

有位用户使用了 20 多年的
纱窗滑轮不好用了，
想重新购买一套与图片中一样的滑轮

用户说：“因为窗户是 YKK AP 的，
所以我想纱窗也应该是
YKK AP 的吧”

问谁，谁都不知道



我想 G 师傅可能会知道，
所以邮件问问看



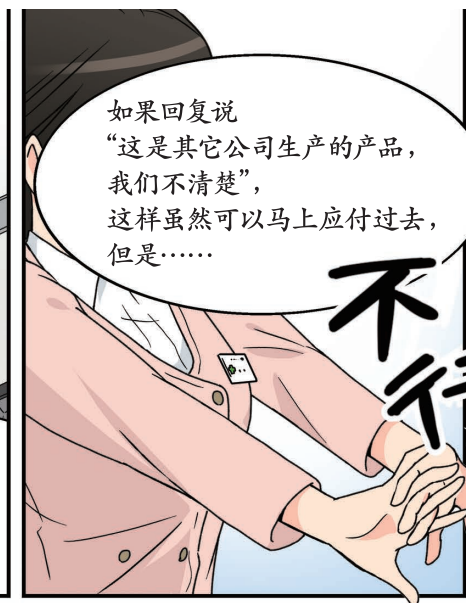

X型…?
好像在哪里见过

X型 21

侧面刻有 R, L

先在网上一查吧!



…有相似的
但不是用户询问的
这种滑轮

那样的话，
我就!



从这 15 年来积累的
自己公司和其它公司产品的
答疑中得来的

“独家秘籍档案”
中查找一下看看!



这是……!

哇!

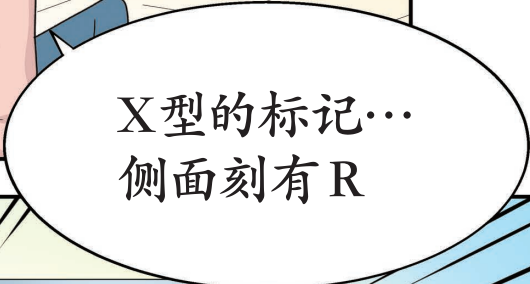

X型的标记…
侧面刻有R

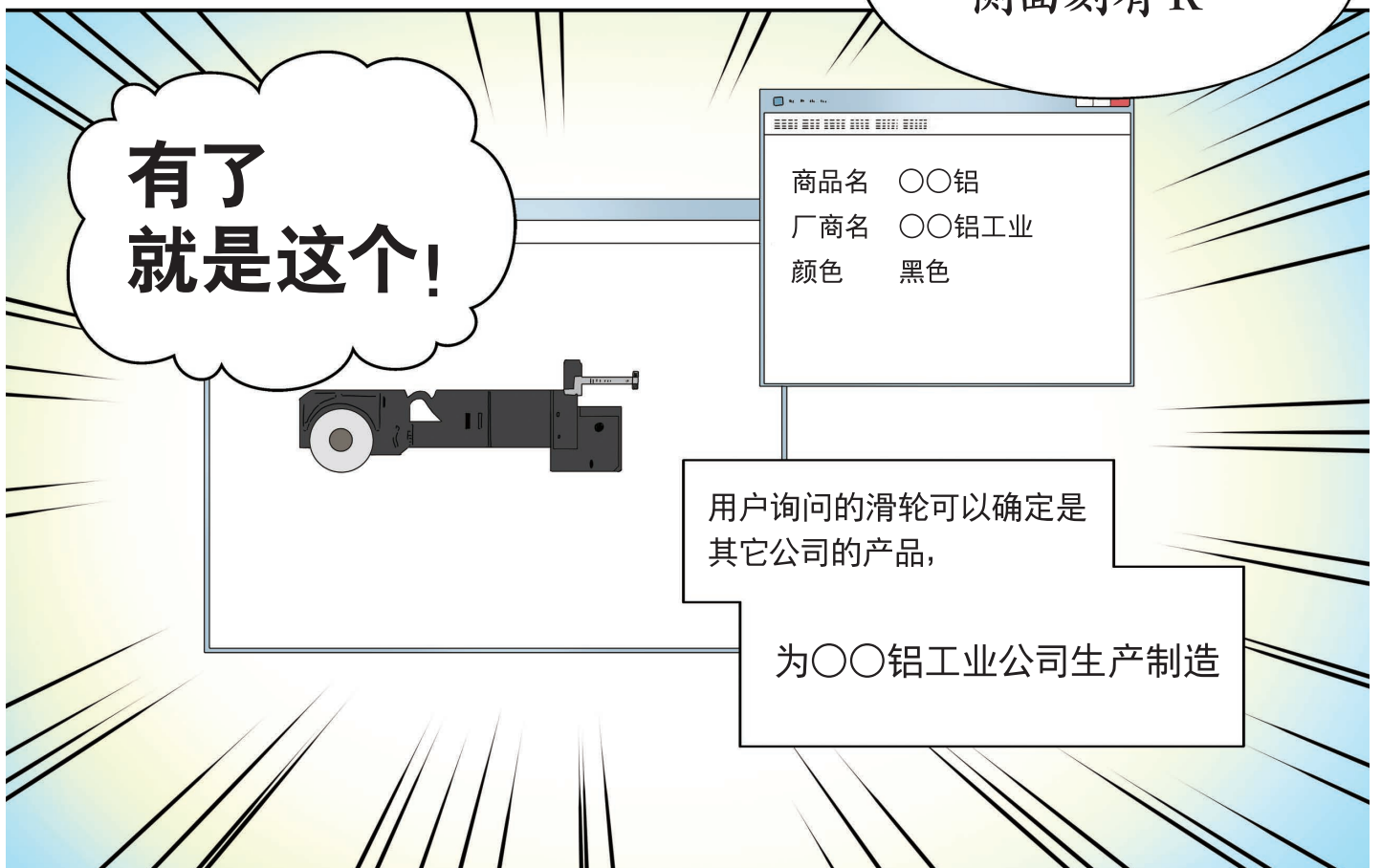

有了
就是这个!

商品名	○○铝
厂商名	○○铝工业
颜色	黑色

用户询问的滑轮可以确定是
其它公司的产品,

为○○铝工业公司生产制造

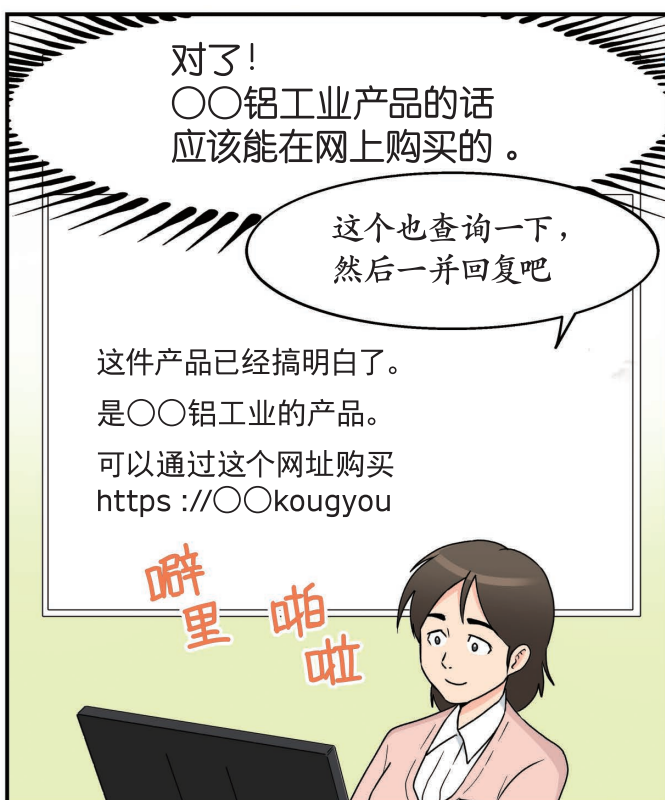
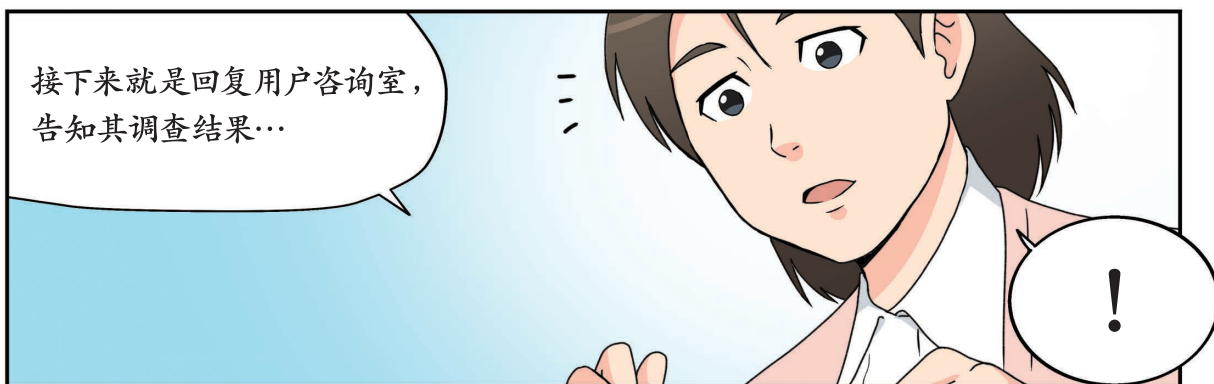
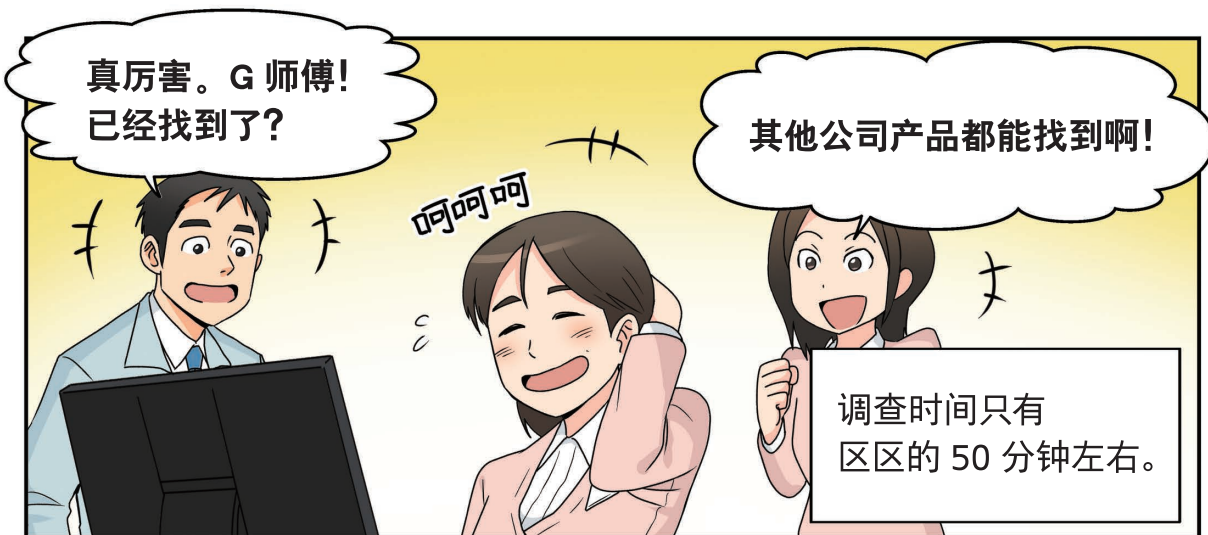

不会因为咨询的是其它公司的产品就对用户敷衍了事

我一直认定是 YKK AP 的商品呢!
非常感谢还给了购买网址!

虽然是其他公司的零部件,
却能费时费力
调查考证, 对此我很感动

以后的纱窗也要用 YKK AP 的!

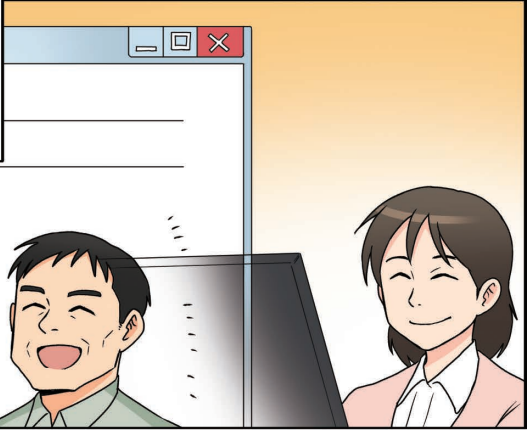

而是通过深入的调查和应对,
获得了用户的信赖和满意

G 师傅!
又有一个关于零部件的
问题咨询



没问题!

**零部件的事,
交给我吧!**

虽然涉及的只是小的零部件,
但也能传达我们的诚意……

为了使用户满意
今后我们要继续努力!

结束